

Investitor OPĆINA PETRIJANEC Trg Sv. Petra, Petrijanec		
Građevina DRUŠTVENI DOM Br. Radić, Strmec Podravski, čk br.667/2 i 665/2, k.o. Družbinec		
Vrsta i naziv projekta GLAVNI PROJEKT STROJARSKI PROJEKT PROJEKT GRIJANJA		
Autor idejnog rješenja		
Glavni projektant		
Projektant ZLATKO BOROVEC, dipl.ing.stroj.		
Suradnik		
Sadržaj SITUACIJA		
Zajed. oznaka projekta 6132/16		Mapa
Interni broj projekta 6132/16	Format A3	
Datum 10.2016.	Mjerilo 1:500	
Oznaka nacrt 1.		

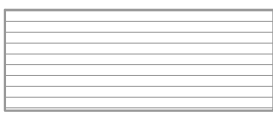
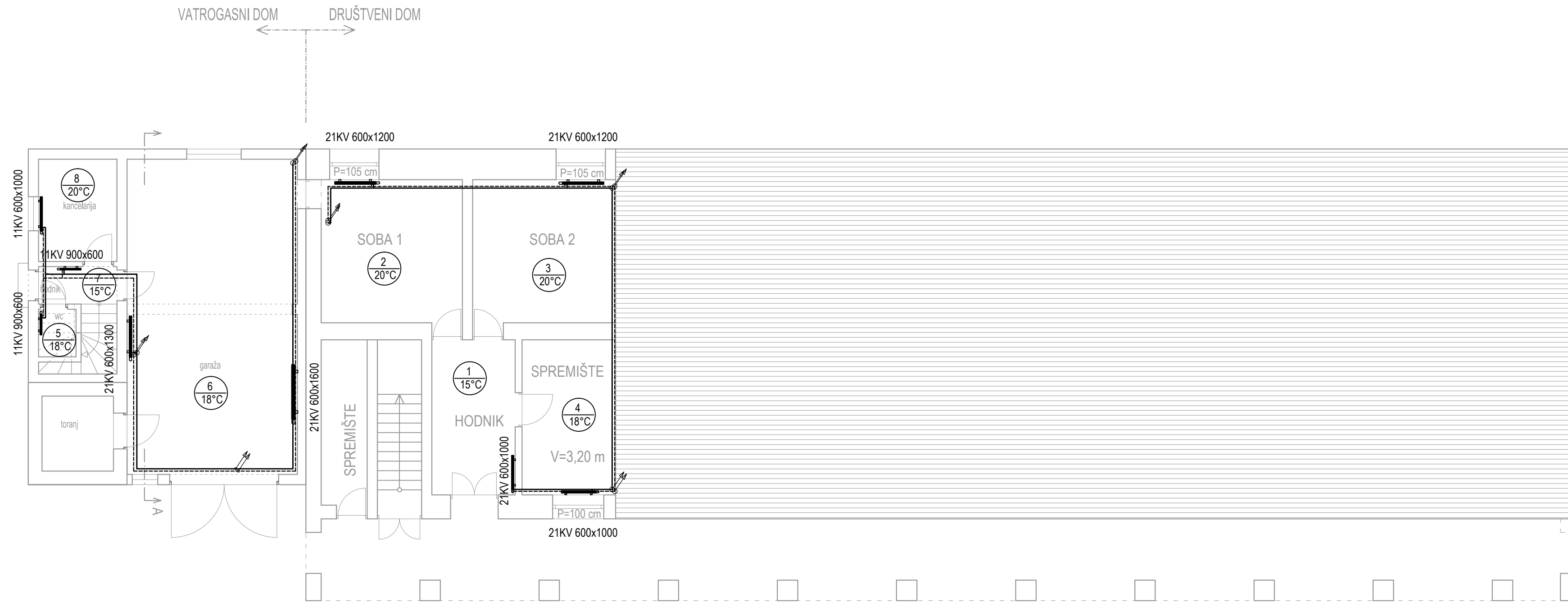

poslovni prostori, nije predmet plinifikacije

Investitor
OPĆINA PETRIJANEC
Trg Sv. Petra, Petrijanec

Gradjevina
DRUŠTVENI DOM
Br. Radić, Strmec Podravski, čk br.667/2 i 665/2, k.o. Družbinec

Vrsta i naziv projekta
GLAVNI PROJEKT
STROJARSKI PROJEKT
PROJEKT GRIJANJA

Autor idejnog rješenja

Glavni projektant

Projektant
ZLATKO BOROVEC, dipl.ing.stroj.

Suradnik

Sadržaj
TLOCRT PRIZEMLJA
RADIJATORSKO GRIJANJE

Zajed. oznaka projekta 6132/16	Mapa
-----------------------------------	------

Interni broj projekta 6132/16	Format A3p
----------------------------------	---------------

Datum 10.2016.	Mjerilo 1:100
-------------------	------------------

Oznaka nacrt 2.	
--------------------	--



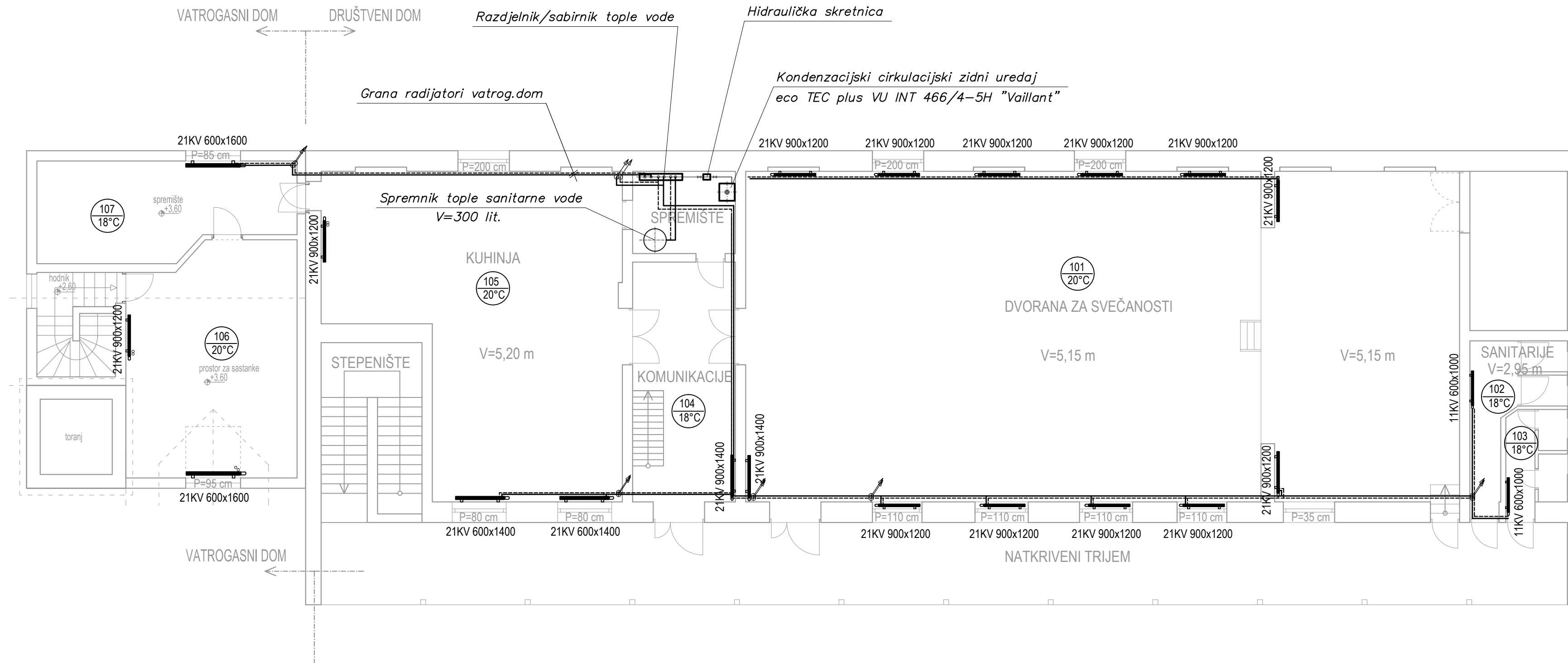

Investitor OPĆINA PETRIJANEC Trg Sv. Petra, Petrijanec	
Građevina DRUŠTVENI DOM Br. Radić, Strmec Podravski, čk br.667/2 i 665/2, k.o. Družbinac	
Vrsta i naziv projekta GLAVNI PROJEKT STROJARSKI PROJEKT PROJEKT GRIJANJA	
Autor idejnog rješenja	
Glavni projektant	
Projektant ZLATKO BOROVEC, dipl.ing.stroj.	
Suradnik	
Sadržaj TLOCRT KATA RADIJATORSKO GRIJANJE	
Zajed. oznaka projekta 6132/16	Mapa
Interni broj projekta 6132/16	Format A3p
Datum 10.2016.	Mjerilo 1:100
Oznaka nacrt 3.	

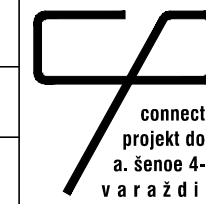

This drawing and all the information contained in it are the copyright of CONNECTO PROJEKT d.o.o. Any unauthorized usage empowers CUNING to indemnification. All rights reserved.

Dva, j crtež i svi podaci na njemu vlasništvo su poduzeća CONNECTO PROJEKT d.o.o. Koristi se u nedogovorene svrhe povlači obvezu obaveštenja. Sva prava pridržana.

LEGENDA	
	Bimetal - kontaktor
	Rasklopni relej
	Relej
	Manometar / termometar
	Troputni prekretni ventil
	Troputni mješajući ventil
	Ventil za punjenje pražnjenje
	Kuglasta slavina
	Kuglasti ventil
	Nepovratna klapa
	Prodorna spojnica
	Sigurnosni ventil
	Odzračni lončić
	Pumpa
	Ventil sa zaštitno kapom
	Ispust
	Redukcijski ventil
	Odvajač nečistoće
	Manometar
	Termometar
	Elektromagnetni ventil
	Balansirajući ventil
	Prestrujni ventil

Vanjski osjetnik na 2/3 visine zgrade - sjeverni zid

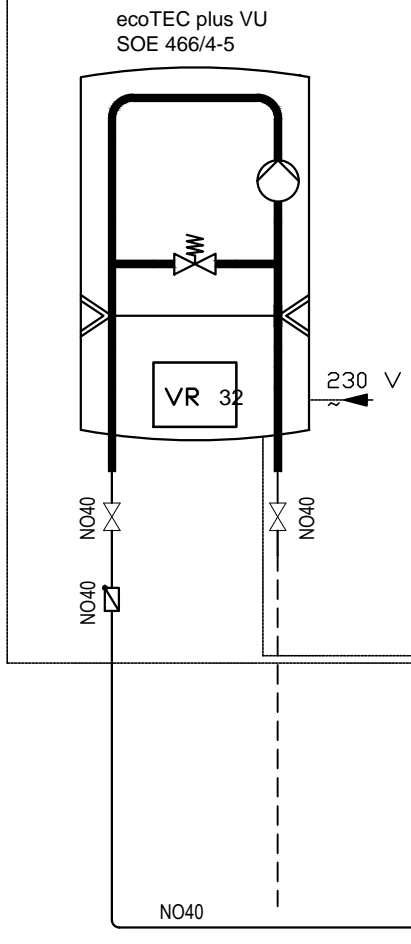

calorMATIC 630/3
230 V

VF1
VH 95
Hidraulička skretnica

Ekspanzijska posuda
lit/3 bar sa sig. ventilom

1. krug
grijanja -
radijatori
vatrogas. dom

2. krug
grijanja -
radijatori
društveni dom

VR 90/3

VR 90/3

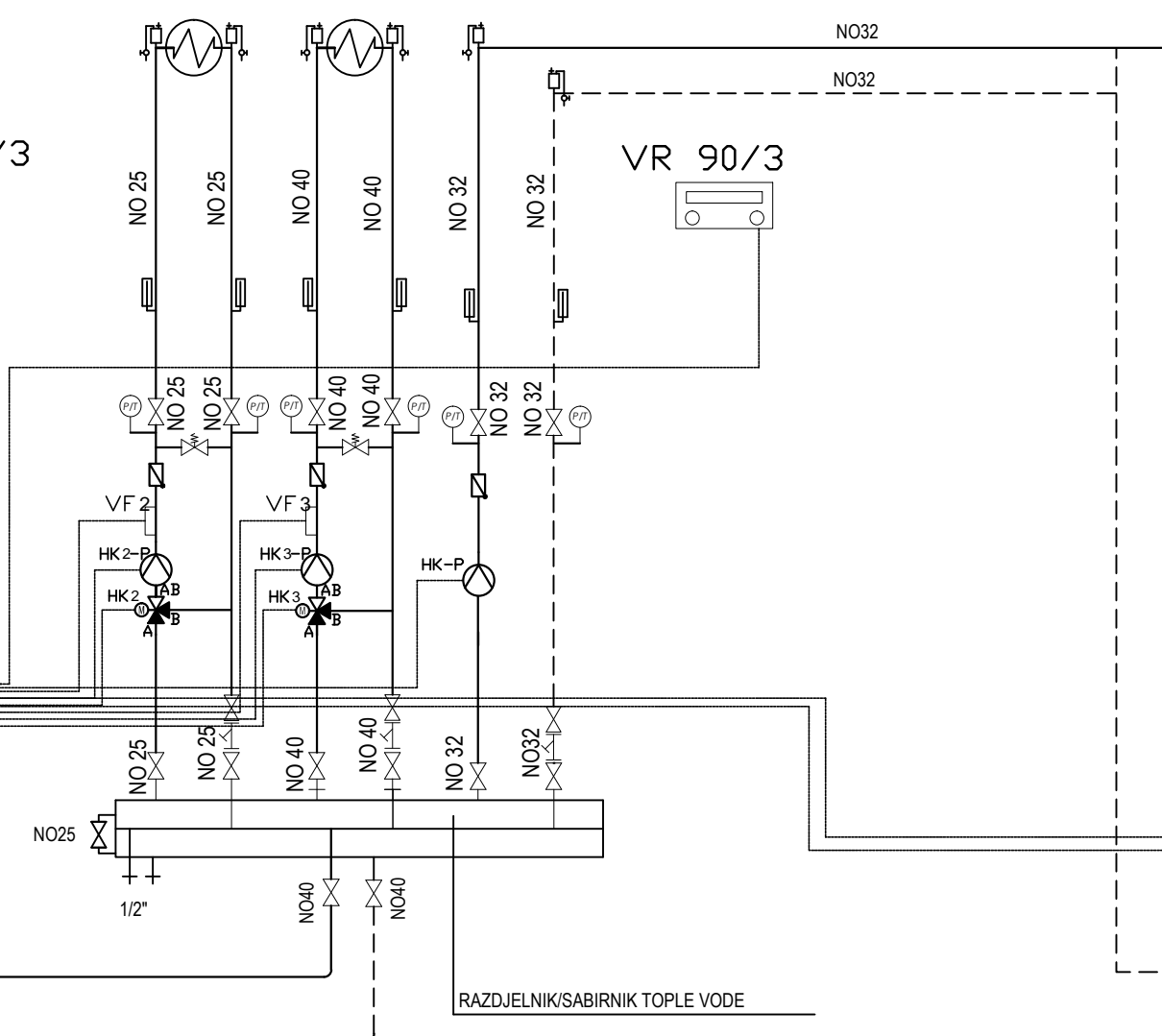

RAZDJELNIK/SABIRNIK TOPLE VODE

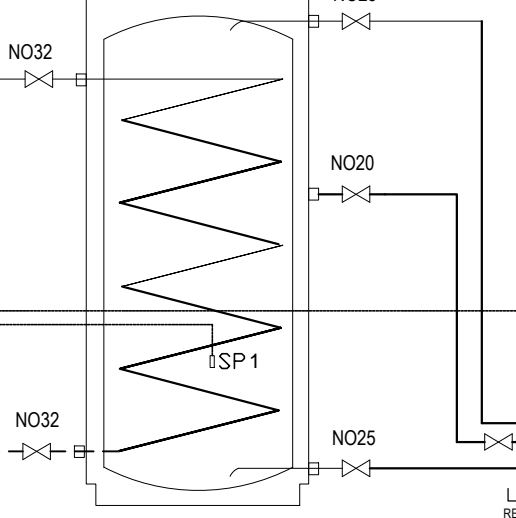

Monovalentni spremnik
uniSTOR VIH R 300
V=300 lit

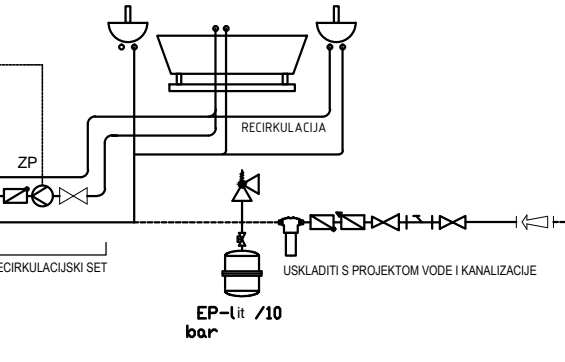

EP-lit /10 bar

Investitor OPĆINA PETRIJANEC Trg Sv. Petra, Petrijanec	
Gradjevina DRUŠTVENI DOM Br. Radić, Strmec Podravski, čk br.667/2 i 665/2, k.o. Družbinec	
Vrsta i naziv projekta GLAVNI PROJEKT STROJARSKI PROJEKT PROJEKT GRIJANJA	
Autor idejnog rješenja	
Glavni projektant	
Projektant ZLATKO BOROVEC, dipl.ing.stroj.	
Suradnik	
Sadržaj HEMA SPAJANJA TOPLOVODNOG SUSTAVA	
Zajed. oznaka projekta 6132/16	Mapa
Interni broj projekta 6132/16	Format A3p
Datum 10.2016.	Mjerilo
Oznaka nacrt 4.	

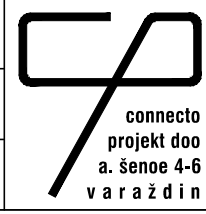

This drawing and all the information contained in it are the copyright of CONNECTO PROJEKT d.o.o. Any unauthorized usage empowers CONNING to indemnification. All rights reserved.

Dva, i crteži i svi podaci na njemu vlasništvo su poduzeća CONNECTO PROJEKT d.o.o. Koristi se u nedogovorene svrhe povlači obvezu obaveštenja. Sva prava pridržana.

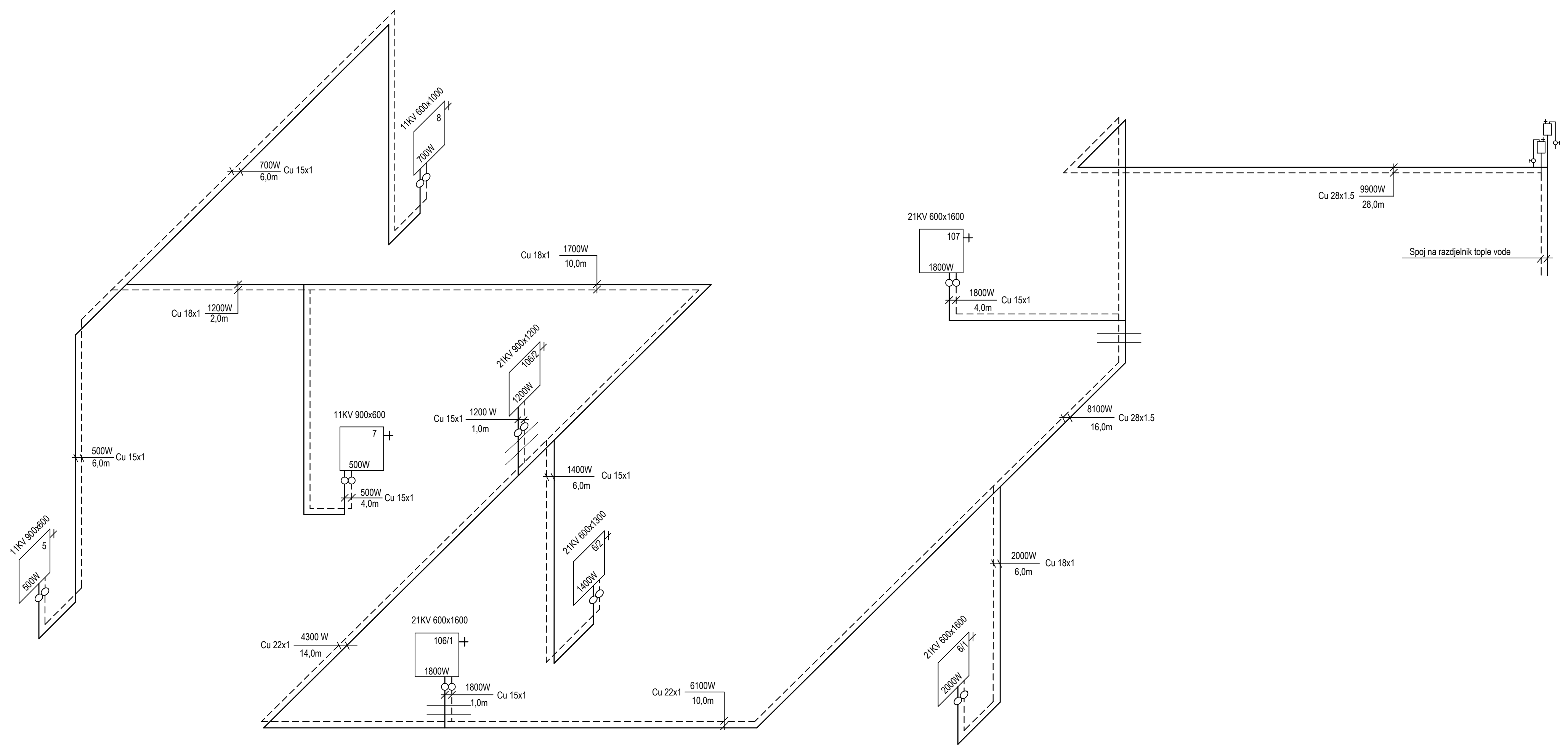

Investitor OPĆINA PETRIJANEC Trg Sv. Petra, Petrijanec	
Građevina DRUŠTVENI DOM Br. Radić, Strmec Podravski, čk br.667/2 i 665/2, k.o. Družbinec	
Vrsta i naziv projekta GLAVNI PROJEKT STROJARSKI PROJEKT PROJEKT GRIJANJA	
Autor idejnog rješenja	
Glavni projektant	
Projektant ZLATKO BOROVEC, dipl.ing.stroj.	
Suradnik	
Sadržaj HEMA SPAJANJA RADIJATORSKOG GRIJANJA VATROGASNI DOM	
Zajed. oznaka projekta 6132/16	Mapa
Interni broj projekta 6132/16	Format A3p
Datum 10.2016.	Mjerilo
Oznaka nacrt 5.	



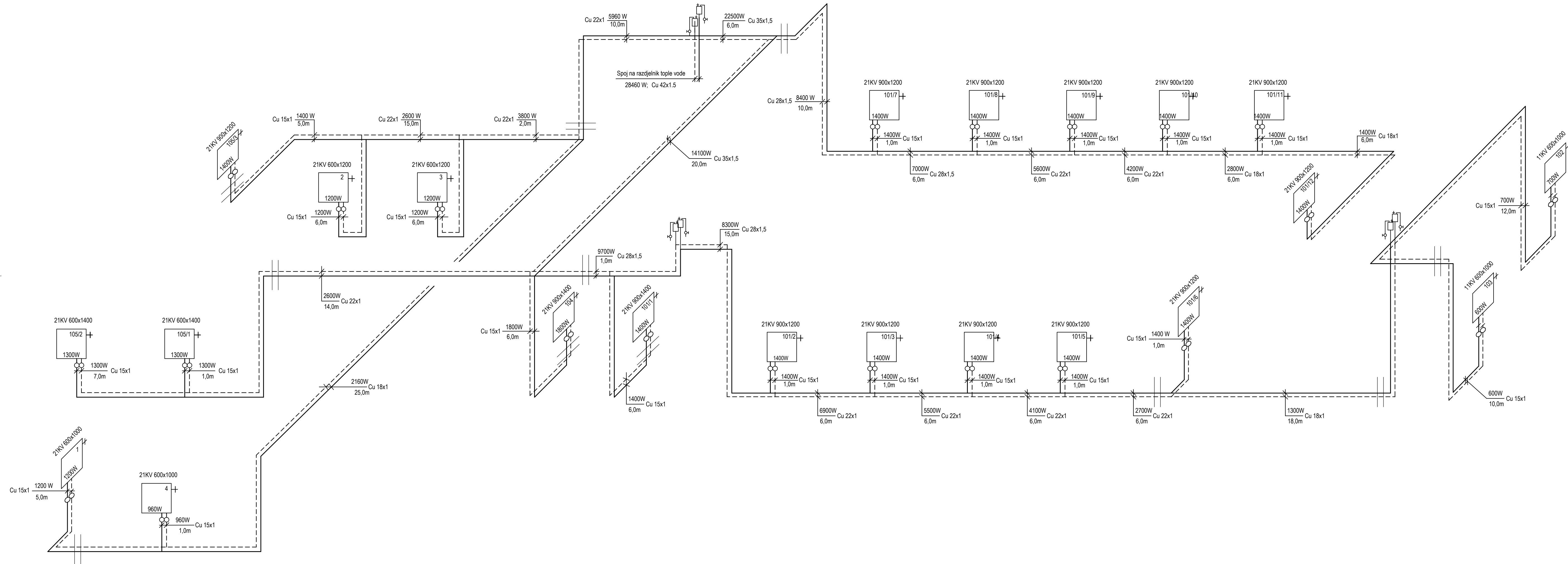

Investitor OPĆINA PETRIJANEC Trg Sv. Petra, Petrijanec	
Građevina DRUŠTVENI DOM Br. Radić, Strmec Podravski, čk br.667/2 i 665/2, k.o. Družbinec	
Vrsta i naziv projekta GLAVNI PROJEKT STROJARSKI PROJEKT PROJEKT GRIJANJA Autor idejnog rješenja	
Glavni projektant	
Projektant ZLATKO BOROVEC, dipl.ing.stroj.	
Suradnik	
Sadržaj HEMA SPAJANJA RADIATORSKOG GRIJANJA DRUŠTVENI DOM	
Zajed. oznaka projekta 6132/16	Mapa
Interni broj projekta 6132/16	Format A3p
Datum 10.2016.	Mjerilo
Oznaka nacrt 6.	

